

「ひもむすび練習」作り方

2015. 7. 28

〈 材料 〉

- ・ 2色のひも(それぞれ1m)
- ・ スクラップブックまたは、フォトアルバム
- ・ モール2色(それぞれ5本ずつ)
- ・ ビーズ2色(それぞれ2個ずつ)

準備物

- ・ 箱(18×13cm程度)
- ・ カッター
- ・ セロハンテープ
- ・ はさみ

〈 練習道具の作り方 〉

- ①箱の4ヶ所にカッターで、ひもが通るくらいの切り込みを入れる。
- ②ひもを半分に切って、それぞれを切り込みから通し(右と左を違う色にする)、裏側をセロハンテープでとめる。
- ③必要に応じて、ビーズを付ける。

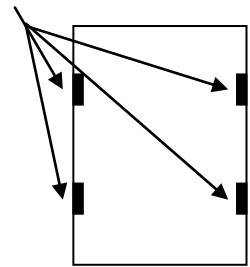

〈 工程表の作り方 〉

- ①スクラップブックまたは、フォトアルバムを縦向きに使う。1枚めくり裏側に左右で色の違うモールをセロハンテープで貼り付ける。それを5ページ分作る。

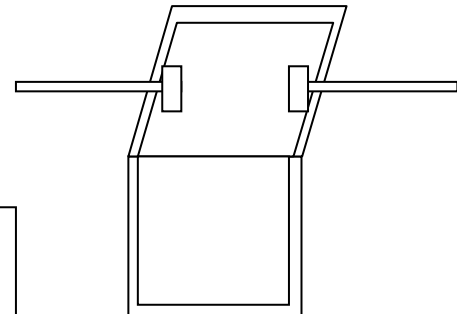

- ②1枚目から順に、ひも結びの工程を作っていく。

